

4

3

2

1

Tolleranze generali

Particolari stampati in materiale termoplastico: rif ISO 2768MK - Particolari lavorati alle macchine utensili: rif. UNI EN 22768
Particolari tranciati in metallo: rif. UNI EN 22768- grado IT10 per dim. lineari - grado IT11 quote di piega ± 1

Num. articolo	NO_DISEGNO	TITOLO_1	Quantità
1	603001600	Connettore presa 4P Z18 + R010U L=25cm	1
2	603001900	Rondella dentata in acciaio	1
3	603002000	Guarnizione in gomma TPE Nera	1
4	603002100	Dado di fissaggio	1

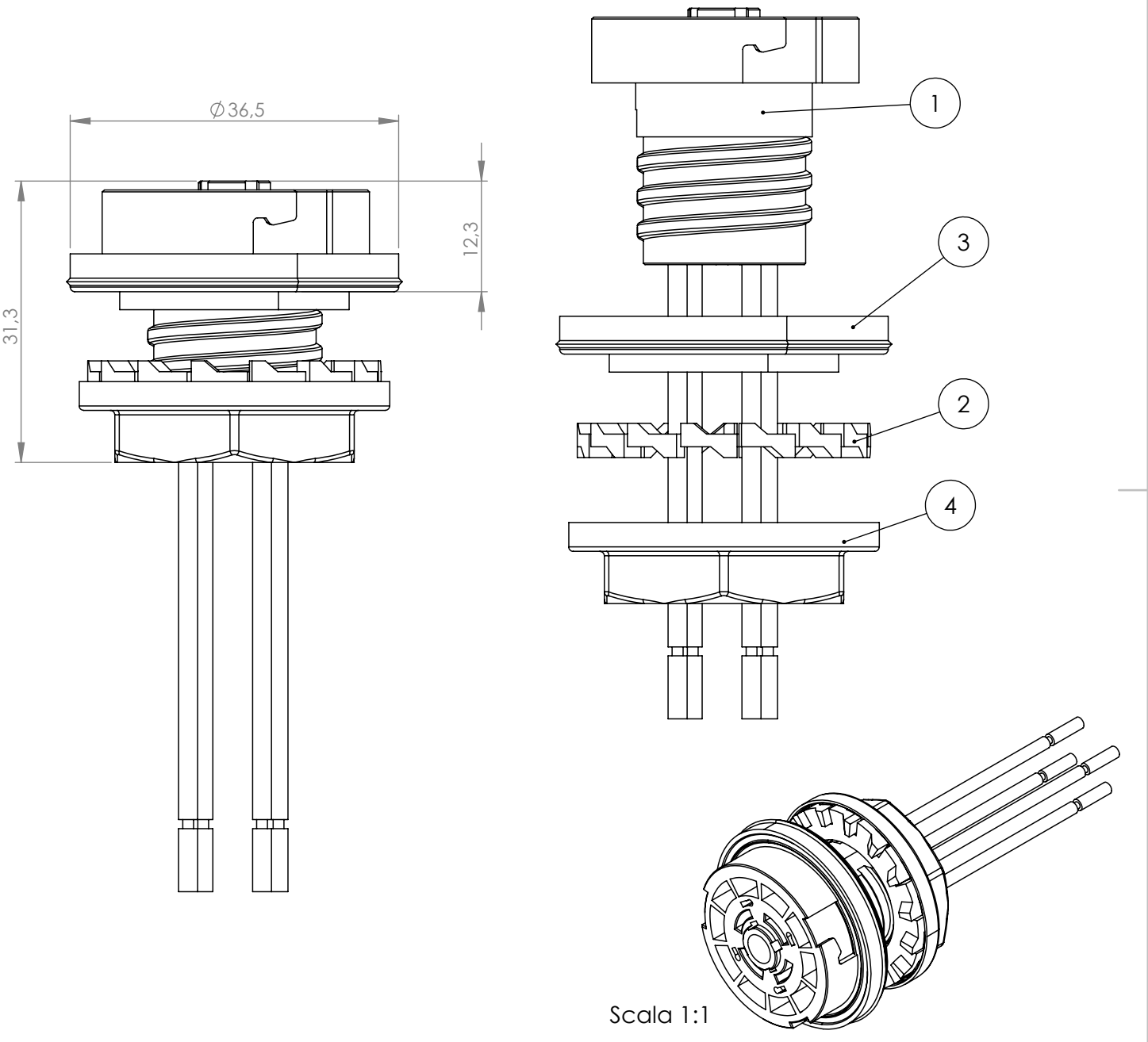

A meno di legge, si riserva la proprietà di questo documento con divieto di ristampa, riproduzione, diffusione, a terzi o a terzi senza autorizzazione scritta della Techno s.p.a. in ogni forma e per qualsiasi motivo, senza autorizzazione.

Materiale-Material:		Titolo-Title:	
Trattamento-Treatment:		Assieme connettore presa 4P Z18 + R010U L=25cm	
N° documento cliente Customer ref		Peso [gr]: Weight [gr]:	14.81
Disegnato - Drawn by:	E.Negrone	Data: Date:	2023-06-01
Disegnato - Drawn by:	E.Negrone	Scala-Scale:	1.5:1
Controllato-Checked by:	M.Strada	Data: Date:	2023-10-11
Controllato-Checked by:	M.Strada	Formato - Format	A4
		N° Disegno - Drawing N°	6DB076300
		Nome file - Filename	6DB0763
		Rev.	00
		Foglio N° Sheet N°	1
		N° Fogli N° of sheets	1

4

3

2

1