

Tolleranze generali

Particolari stampati in materiale termoplastico: rif ISO 2768MK - Particolari lavorati alle macchine utensili: rif. UNI EN 22768
Particolari tranciati in metallo: rif. UNI EN 22768 - grado IT10 per dim. lineari - grado IT11 quote di piega - angoli di piega ± 1

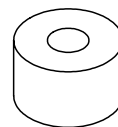
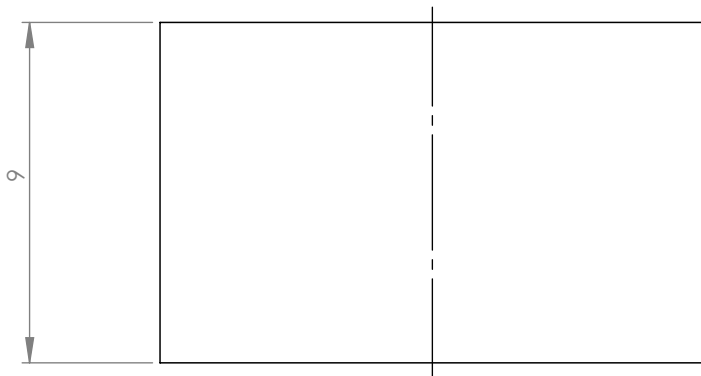
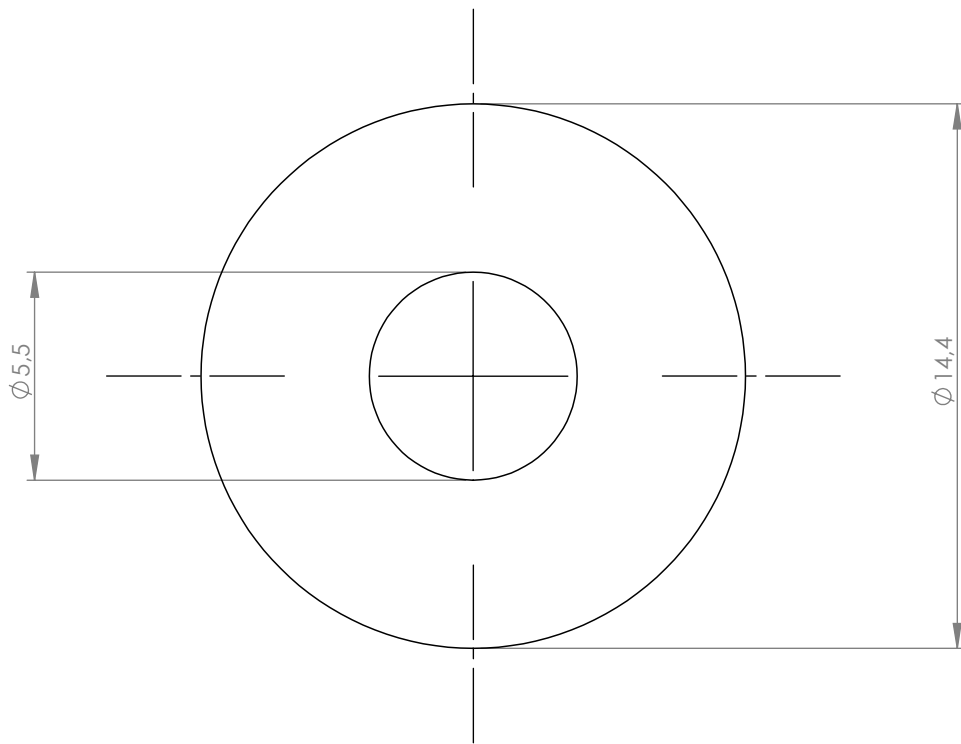

Scala 1:1

Materiale-Material: 1120171 - TPE PAN 326C 60 ShA Verde

Trattamento-Treatment:

N° documento cliente
Customer ref

Peso [gr]: 1.38
Weight [gr]: 1.38

Disegnato - Drawn by: E.Negrone

Data: 2023-01-09

Scala-Scale: 5:1

Controllato-Checked by: M.Strada

Data: 2023-01-24

Formato - Format A4

Titolo-Title:

Grommet 1hole Ø5,5 mm

Progetto-Project:

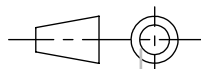

N° Disegno - Drawing N°
6000339GT

Nome file - Filename
6000339

Rev.
Rev.
00

Foglio N°
Sheet N°
1

N° Fogli
N° of sheets
1

A forma di legge ci riserviamo la proprietà di questo documento con divieto di
riproduzione, distribuzione, pubblicazione, vendita, affitto, prestito, o altre
concessioni o a terzi senza autorizzazione scritta della Techno s.p.a.
integrally or partially, without Techno s.p.a. written authorization