

Tolleranze generali

Particolari stampati in materiale termoplastico: rif ISO 2768MK - Particolari lavorati alle macchine utensili: rif. UNI EN 22768  
 Particolari tranciati in metallo: rif. UNI EN 22768 - grado IT10 per dim. lineari - grado IT11 quote di piega - angoli di piega ± 1

ACCESSORI/ACCESSORIES

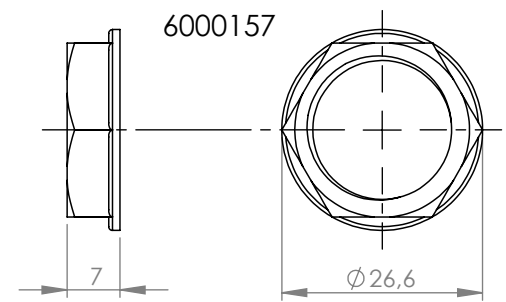

Spessore max pannello 4 mm

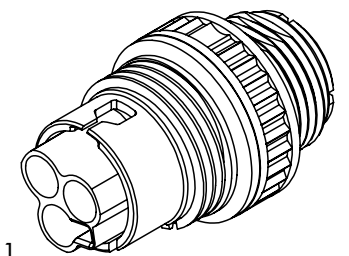
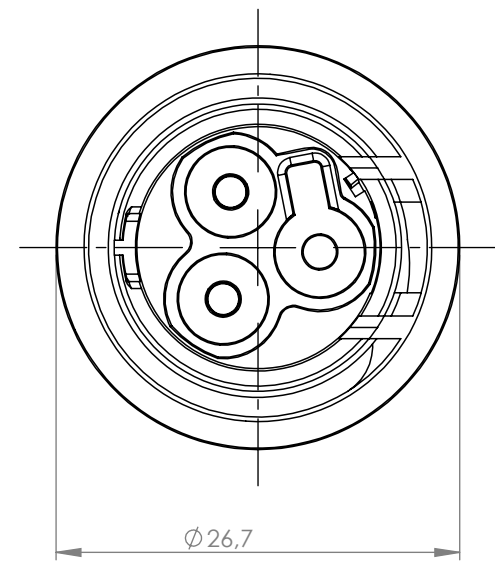
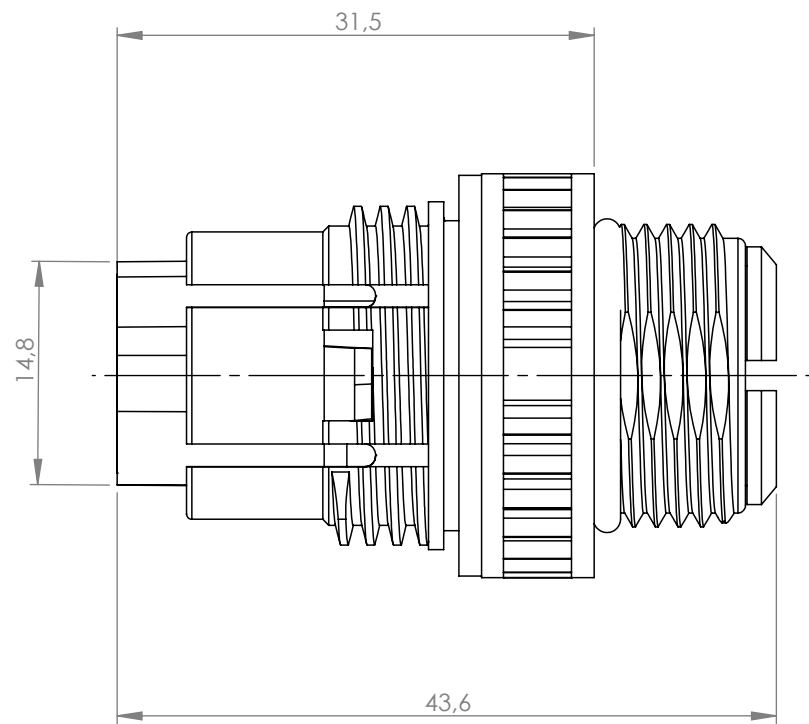

Scala 1:1

A limit di legge ci riserviamo la proprietà di questo documento con i video di autorizzazione a terzi senza autorizzazione scritta della Techno s.r.l. The drawing and all informations contained here can not be used or reproduced, integral or partially, without Techno s.r.l. written authorization.	Materiale-Material:		Titolo-Title:					
	Trattamento-Treatment:		Connettore pannello plug 2P M20					
	N° documento cliente Customer ref		Peso [gr]: Weight [gr]:	13.10				
	Disegnato - Drawn by:	E.Negrone	Data: Date:	2022-03-11	Scala-Scale: 2:1			
	Controllato-Checked by:		Data: Date:		Formato - Format A4			
					N° Disegno - Drawing N° THB.385.A2D	Rev.	Foglio N° Sheet N°	N° Fogli N° of sheets
					Nome file - Filename THB.385.A2D			