

Tolleranze generali

Particolari stampati in materiale termoplastico: rif ISO 2768MK - Particolari lavorati alle macchine utensili: rif. UNI EN 22768
 Particolari tranciati in metallo: rif. UNI EN 22768 - grado IT10 per dim. lineari - grado IT11 quote di piega - angoli di piega ± 1

ACCESSORI/ACCESSORIES

6000337BC



SEZIONE A-A

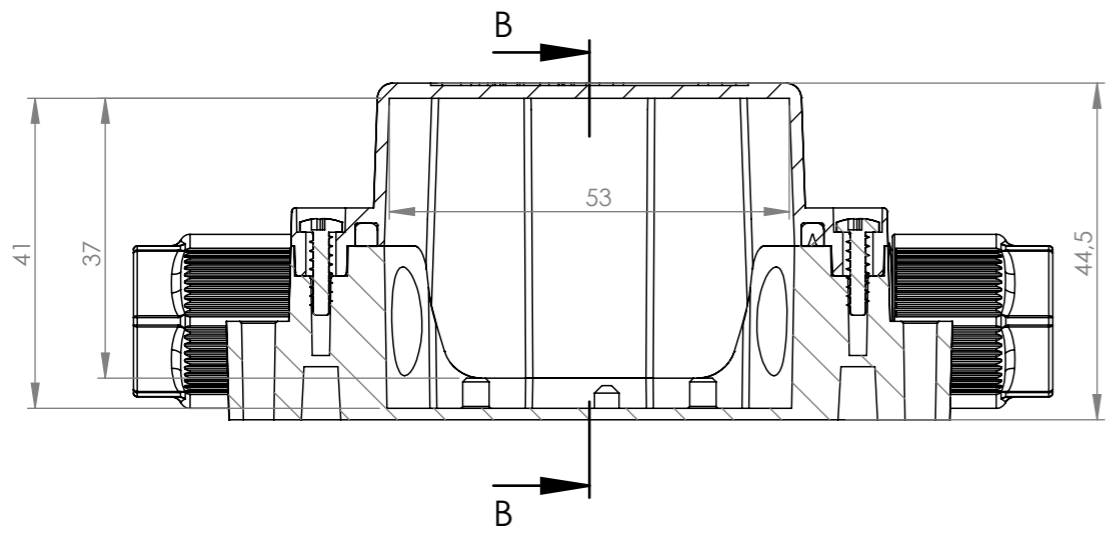

SEZIONE B-B

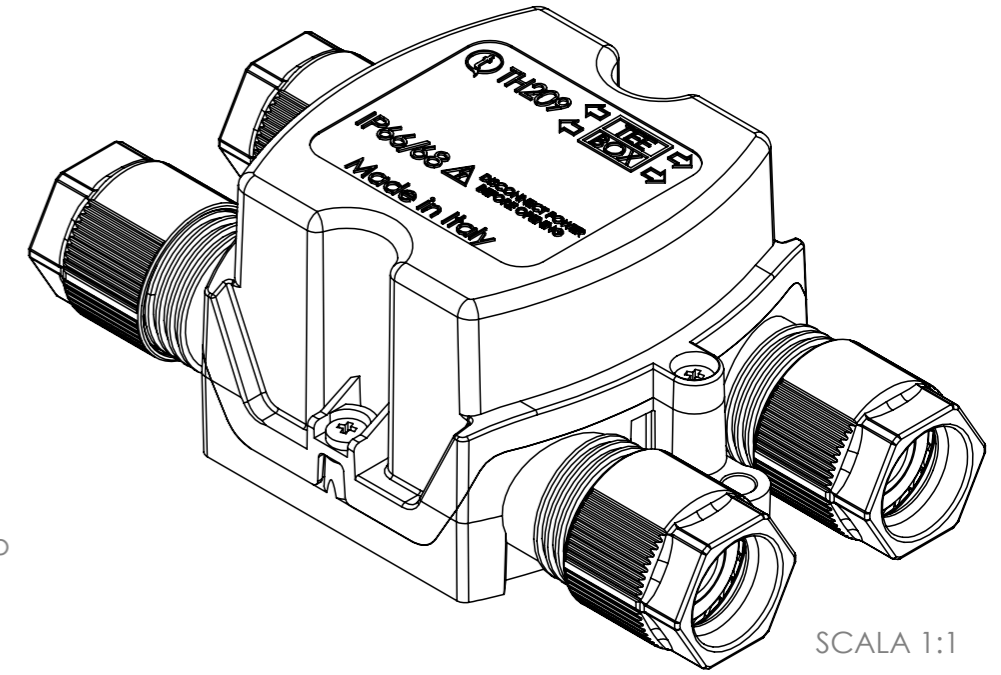
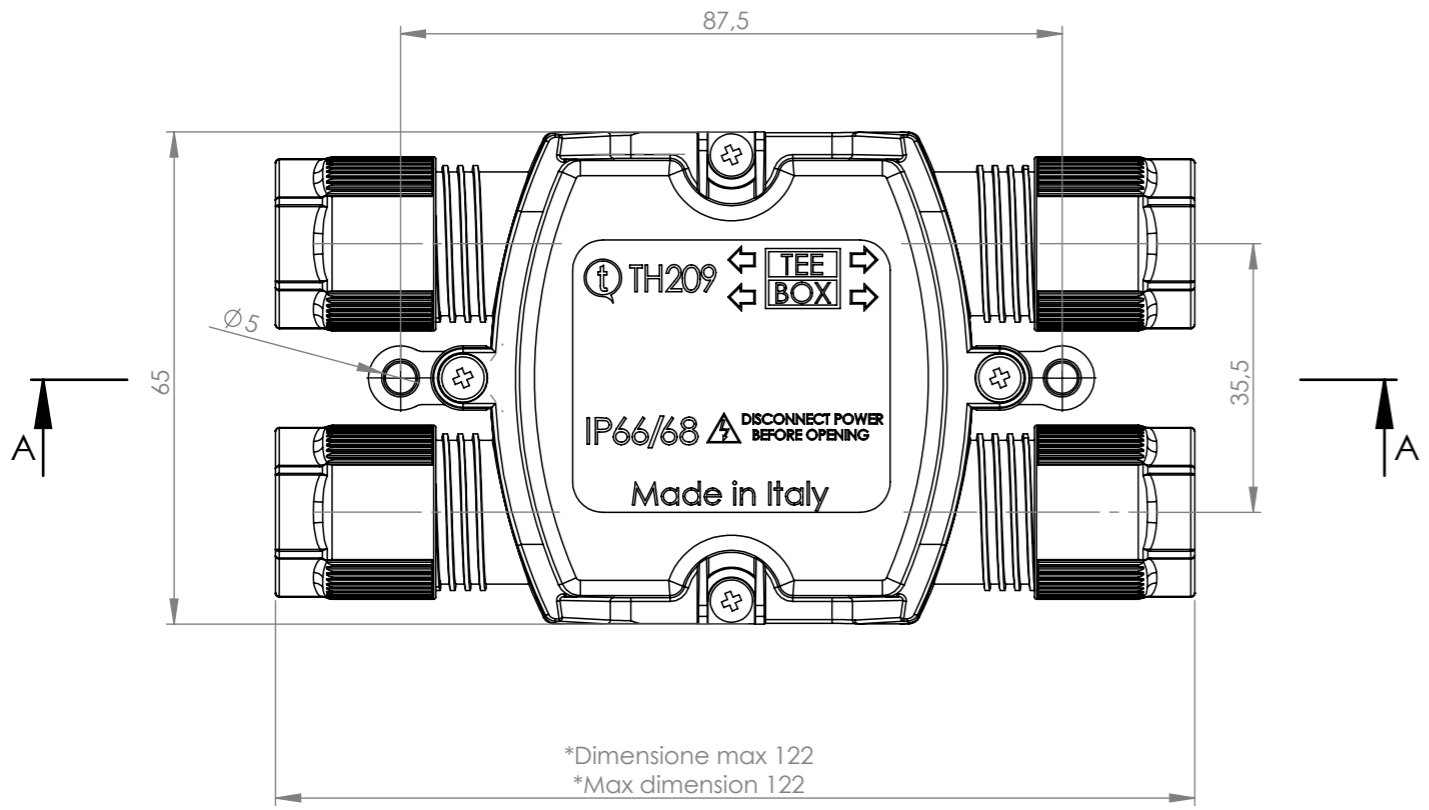
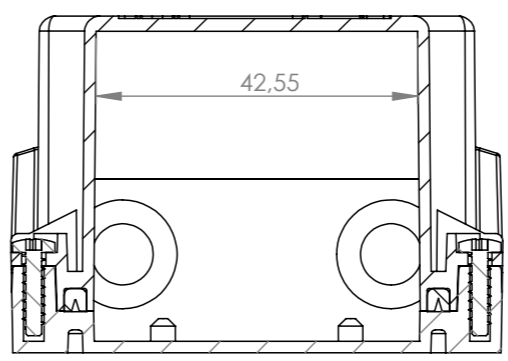

*= Quota variabile per tipologia di cavo
 Variable dimension by type of cable

Questo disegno è proprietà esclusiva di Techno e non può essere copiato, ristampato, o comunque utilizzato senza permesso scritto dalla Techno s.p.a. o dalla Techno s.p.a. senza autorizzazione scritta dalla Techno s.p.a. in ogni caso. This drawing and all informations contained here can not be used or reproduced, integrally or partially, without Techno s.p.a. written authorization.	Materiale-Material:		Titolo-Title:		
	Trattamento-Treatment:		Junction box UP IK09 4ways D7-13.5mm IP66/IP68/IP69		
	N° documento cliente Customer ref	Peso [gr]: Weight [gr]:	78.50	Progetto-Project: TH209	
	Disegnato - Drawn by: M.Strada	Data: 2026-03-25	Scala-Scale: 1:1		
Controllato-Checked by: M.Strada	Data: 2026-03-25	Formato - Format A3	N° Disegno - Drawing N° THA.K209.A0AU		
			Nome file - Filename THA.K209.A0AU		
			Rev. 00	Foglio N° Sheet N° 1	N° Fogli N° of sheets 1