

Tolleranze generali	Particolari stampati in materiale termoplastico: rif ISO 2768MK - Particolari lavorati alle macchine utensili: rif. UNI EN 22768 Particolari tranciati in metallo: rif. UNI EN 22768 - grado IT10 per dim. lineari - grado IT11 quote di piega - angoli di piega ± 1		
Codice	materiale		
6000046CC	1010033 - PA66 Nero		
6000046CE	1010021 - PA66 Naturale (Grigio 7035 8180021)		

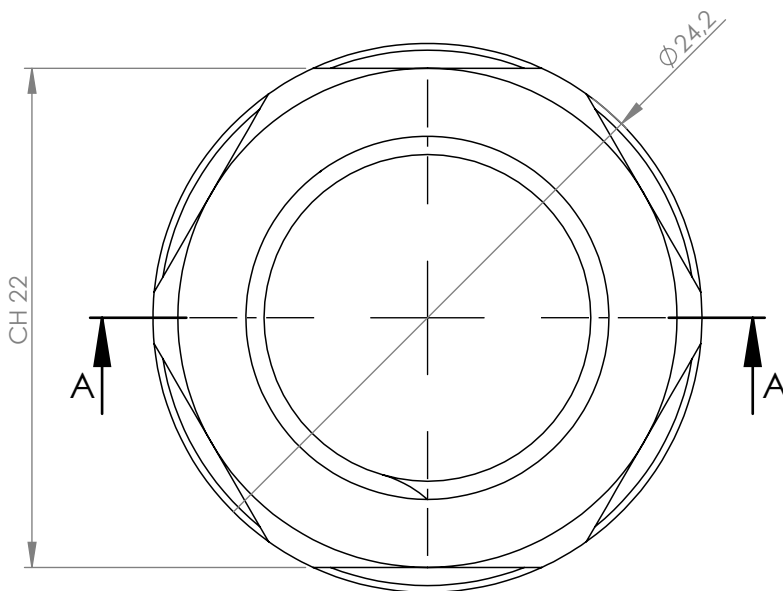

SEZIONE A-A

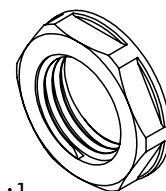
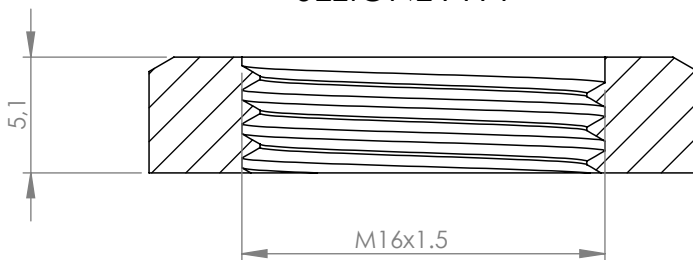

Scala 1:1

A meno di legge, ci riserviamo la proprietà di questo documento con diversi diritti di riproduzione, di cui è vietata espressamente la ristampa, la diffusione, la distribuzione o la loro parziale autorizzazione senza la nostra autorizzazione scritta. This drawing and all information contained herein are not to be used or reproduced, in whole or in part, without Techno's written authorization.

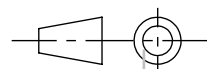
Materiale-Material: Materiale <non specificato>				Titolo-Title: Dado M16 x 1.5			
Trattamento-Treatment:				Nero			
N° documento cliente Customer ref		Data: 2024-05-08		Peso [gr]: 1.21 Weight [gr]: 1.21		Progetto-Project:	
Disegnato - Drawn by: E.Negroni		Data: 2024-05-08		Scala-Scale: 3:1			
Controllato-Checked by: M.Strada		Data: 2024-05-08		Formato - Format A4			
						N° Disegno - Drawing N°	
						6000046	
				Nome file - Filename		Rev.	Foglio N°
				6000046		00	Sheet N°
							N° Fogli
							N° of sheets
							1
							1