

4

3

2

1

Tolleranze generali

Particolari stampati in materiale termoplastico: rif ISO 2768MK - Particolari lavorati alle macchine utensili: rif. UNI EN 22768
Particolari tranciati in metallo: rif. UNI EN 22768 - grado IT10 per dim. lineari - grado IT11 quote di piega - angoli di piega ± 1

Num. articolo	NO_DISEGNO	TITOLO_1	Quantità
1	6000638YC	Griglia di fissaggio su coperchio	1
2	601001500	Vite autof. tc t+ acc.inox 3X11.5mm	2

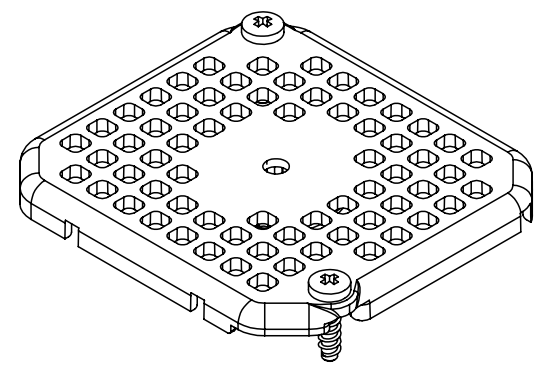
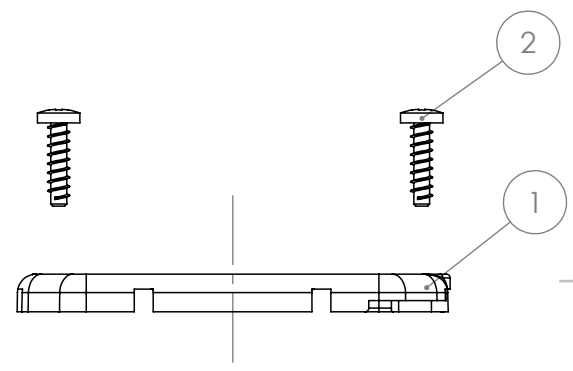
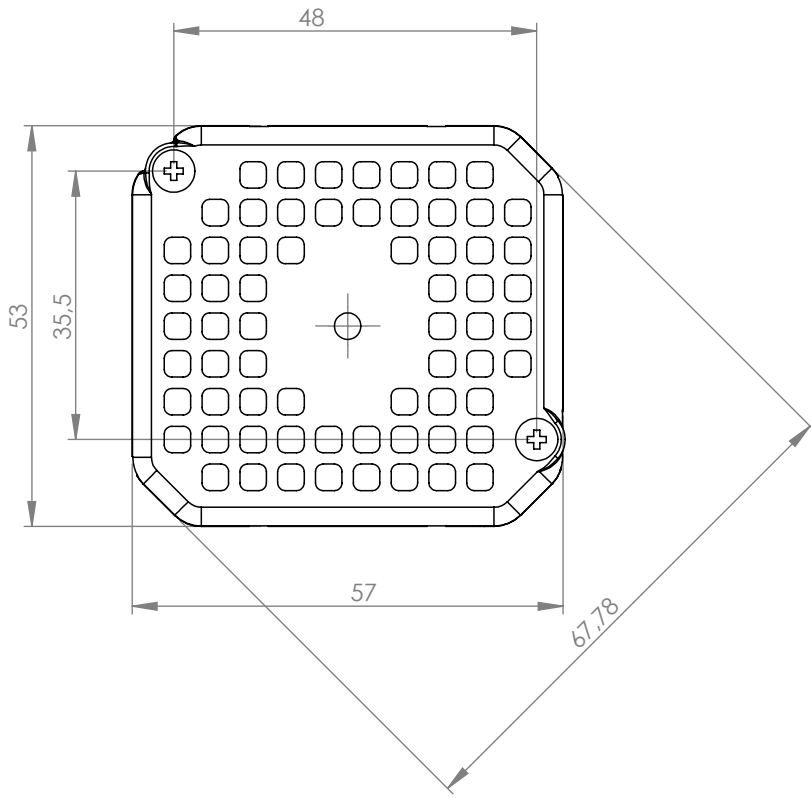
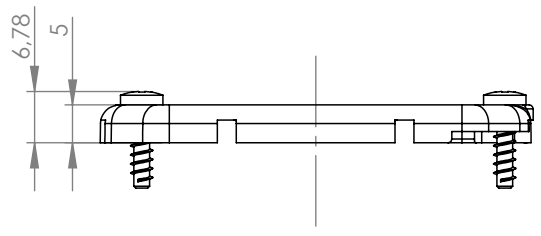

Scala 1:1

A forma di legge si riserva la proprietà di questo documento con diritto di concorrenza o a terzi senza autorizzazione scritta della Techno s.p.a. integrati o parzialmente, without Techno s.p.a. written authorization.

Materiale-Material:				Titolo-Title:			
Trattamento-Treatment:				Bracket for t. block 3-5P TH212 cover (3D Printed)			
N° documento cliente Customer ref		Data: 2024-02-29		Peso [gr]: 6.60 Weight [gr]: 6.60		Progetto-Project:	
Disegnato - Drawn by: G.Flores		Data: 2024-02-29		Scala-Scale: 1:1		IOTH212	
Controllato-Checked by: M.Strada		Data: 2024-02-29		Formato - Format A4			

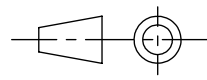

N° Disegno - Drawing N° 6DB075800		Rev.	Foglio N°	N° Fogli
Nome file - Filename 6DB0758		00	Sheet N° 1	N° of sheets 1

4

3

2

1