

\* = Quota variabile per tipologia di cavo  
Variable dimension by type of cable

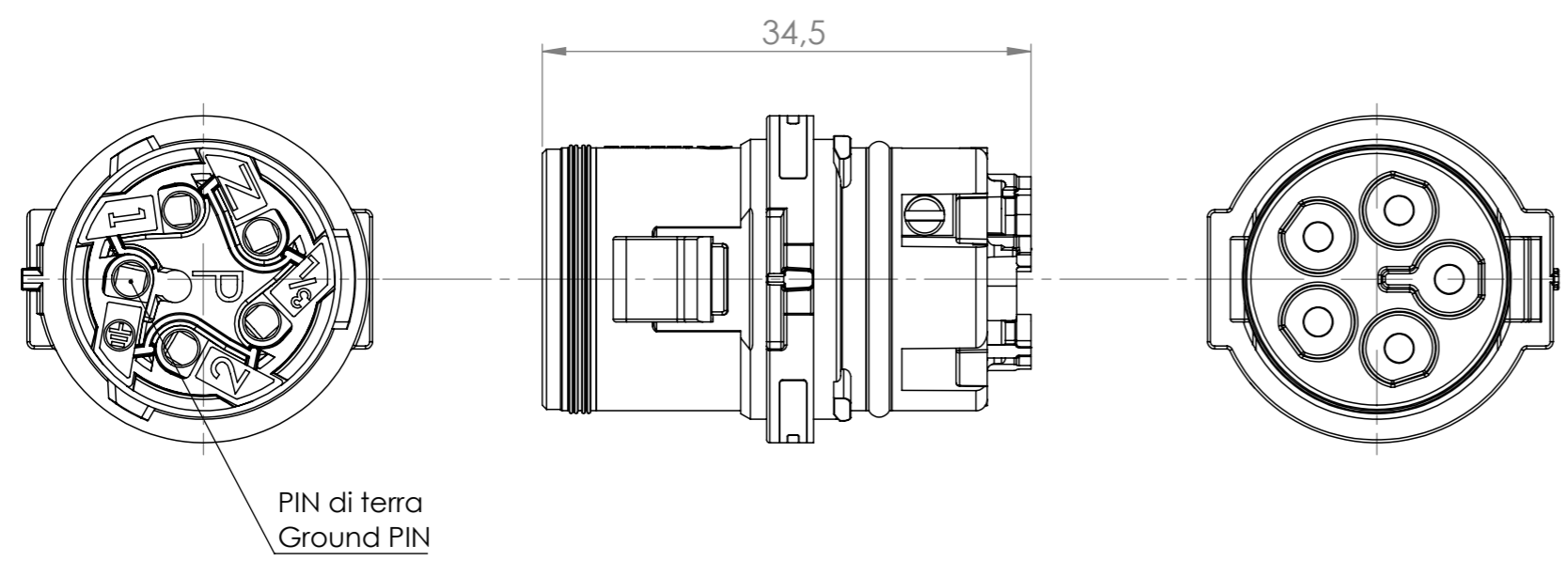

Tolleranze generali Particolari stampati in materiale termoplastico: rif ISO 2768MK - Particolari lavorati alle macchine utensili: rif. UNI EN 22768  
Particolari tranciati in metallo: rif. UNI EN 22768 - grado IT10 per dim. lineari - grado IT11 quote di piega - angoli di piega ± 1

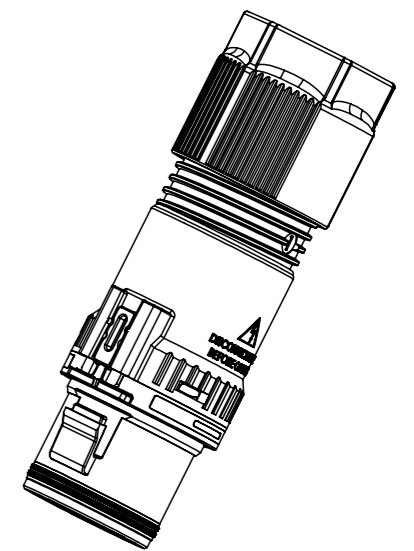
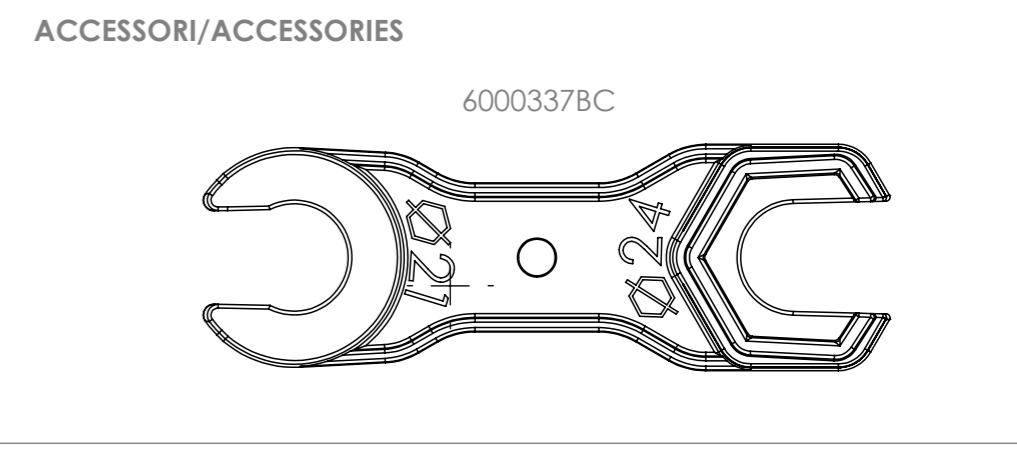

Revisioni				
Area	Rev.	Descrizione	Data	Approvata
	03	Aggiunte note in inglese	2021-07-09	M.Strada

Questo disegno è proprietà esclusiva di Techno s.p.a. e non può essere copiato, ristampato, o comunque utilizzato senza permesso scritto dalla Techno s.p.a. in qualsiasi forma e per qualsiasi scopo. This drawing and all informations contained here can not be used or reproduced, integrally or partially, without Techno s.p.a. written authorization.	Materiale-Material:		Titolo-Title:				
	Trattamento-Treatment:		Plug 5 poli per contatti a vite				
	N° documento cliente Customer ref		Peso [gr]: Weight [gr]:	24.18	Progetto-Project:		
	Disegnato - Drawn by:	I.Grisetti	Data: Date:	2021-03-15	TH389		
Disegnato - Drawn by:	I.Grisetti	Data: Date:	2021-03-15	Scala-Scale:	2:1		
Controllato-Checked by:	M.Strada	Data: Date:	2021-07-09	Formato - Format	A3		
				N° Disegno - Drawing N°	Rev.	Foglio N°	N° Fogli
				THB.389.A5E	03	Sheet N°	N° of sheets
				Nome file - Filename			
				THB.389.A5E_12_12			